

## REFLECTOR SOLAR SARIN 100W



## DESCRIPCIÓN

Luminario autónomo tipo reflector con panel y Tecnología LED, sistema de control y batería integrados dentro del luminario, apto para uso en entornos remotos alejados de la red eléctrica, resistente a la corrosión, de fácil instalación y conexión, incluye control remoto y accesorios, esmaltado en color negro.

## CARACTERÍSTICAS ELÉCTRICAS

Código	RF10065CXN
Potencia	100W
Ángulo de Apertura	90°
Temperatura de Trabajo	-30°C a 60°C
Capacidad Batería	3.2V 24AH
Potencia Panel	6V 20W

## CARACTERÍSTICAS FÍSICAS

Color	Negro
Montaje	Muro
Difusor	Cristal claro
Material	Aluminio

## CARACTERÍSTICAS LUMÍNICAS

Código	RF10065CXN
Temperatura de Color	6500K
Flujo Luminoso	5,000LM
Vida útil	25,000 Hrs



LED

NOM

2 AÑOS  
DE GARANTÍA

## DIMENSIONES

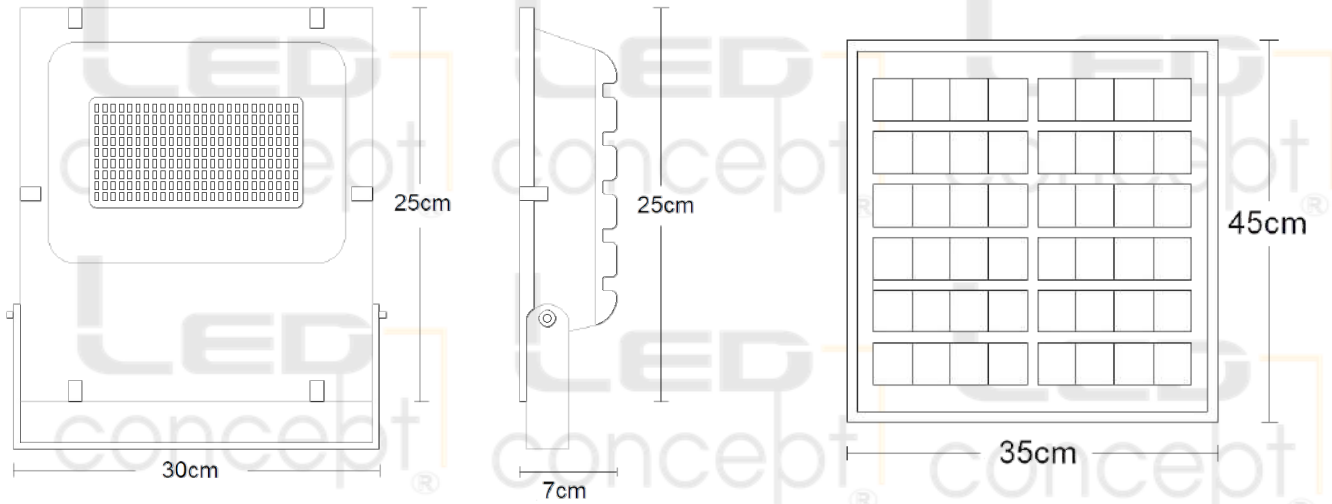

## APLICACIONES



Fachadas



Exteriores



Estacionamientos



Jardines

## COMPLEMENTOS

	Reflector	Panel
Piezas por caja	10 pzs	10 pz
Peso por caja	20 Kg	22 Kg
Medidas por caja (cm)	43 x 33 x 55	50 x 31 x 39
Garantía	2 años	

## INSTRUCCION CONTROL REMOTO



**AUTO:** Se enciende por la noche automáticamente mediante el control de la luz.

**ON:** Encender

**OFF:** Apagar

**+**: Aumentar el brillo

**-**: Reducir el brillo

**3H:** Enciende al oscurecer, se apaga automáticamente después de 3 horas.

**5H:** Enciende al oscurecer, se apaga automáticamente después de 5 horas.

**8H:** Enciende al oscurecer, se apaga automáticamente después de 8 horas.



LED

NOM

2 AÑOS DE GARANTÍA

